



**KLIMOSZ**

**KOTŁY CENTRALNEGO  
OGRZEWANIA**

**Michał Wantuła**



**KLIMOSZ**  
CIEPŁO W DOMU

wpisz szukany frazę, wyrażenie...

HOME O NAS OFERTA REALIZACJE PLIKI DO POBRANIA SERWIS KONTAKT KARIERA E-SKLEP

**Rozbuduj swój kotłó o automatyczny palnik!**

dla kotłó: Klimosz Wally, Viadrus Hercules U22, U22 Basic i U26

Zestaw palnika retortowego na ekogroszek i pelety

Zestaw palnika peletowego z automatycznym rozpalaniem kotła

**AKTUALNOŚCI**

12 lipiec 2016  
WNOSKU O DOFINANSOWANIE NA KOTŁ KLIMOSZ!

07 lipiec 2016  
NOWY DZIAŁ NA STRONIE KLIMOSZ

**PLIKI DO POBRANIA**

Zobacz film o "Klimosz"

**GDZIE KUPISZ NASZE PRODUKTY**

[www.klimosz.pl](http://www.klimosz.pl)

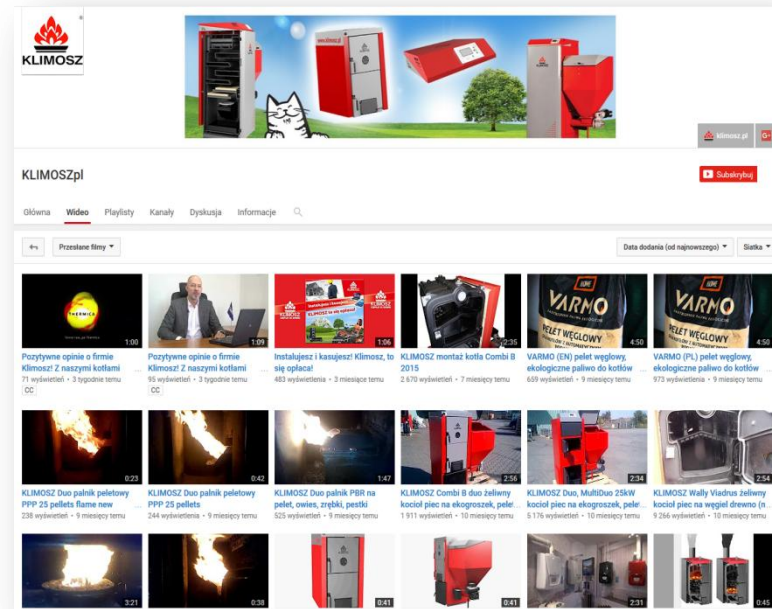

**KLIMOSZ**

KLIMOSZpl

Główna Wideo Playlisty Kanaly Dyskusja Informacje

Przełazte filmy

Data dodania (od najnowszo)

1:00 Pozytywne opinie o firmie Klimosz z naszymi kotłami 71 wyświetleń • 3 tygodnie temu

1:09 Pozytywne opinie o firmie Klimosz z naszymi kotłami się oglądaj! 85 wyświetleń • 3 tygodnie temu

1:09 Instalujesz i kasujesz Klimosz, to 483 wyświetleń • 3 miesiące temu

7:25 KLIMOSZ montaż kotła Combi B 2015 2.670 wyświetleń • 7 miesięcy temu

4:50 VARMO (EN) pelet węglowy, ekologiczne paliwo do kotłó 689 wyświetleń • 9 miesięcy temu

4:55 VARMO (PL) pelet węglowy, ekologiczne paliwo do kotłó 973 wyświetleń • 9 miesięcy temu

0:25 KLIMOSZ Duo palnik peletowy PPP 25 pellets flame new 238 wyświetleń • 9 miesięcy temu

0:40 KLIMOSZ Duo palnik peletowy PPP 25 pellets 244 wyświetleń • 9 miesięcy temu

1:47 KLIMOSZ Duo palnik PBR na pelet, owies, zrzęki, pestki 525 wyświetleń • 9 miesięcy temu

2:50 KLIMOSZ Combi B duo żelazny kotłó piec na ekogroszek, pelet 1.911 wyświetleń • 10 miesięcy temu

2:34 KLIMOSZ Duo, MultiDuo 25kW kotłó piec na ekogroszek, pelet 5.176 wyświetleń • 10 miesięcy temu

2:54 KLIMOSZ Wally Viadrus żelazny kotłó piec na węgiel drewno (n 9.286 wyświetleń • 10 miesięcy temu

[www.youtube.com/user/KLIMOSZpl](http://www.youtube.com/user/KLIMOSZpl)



f Klimosz.pl

Strona główna

**KOTŁY Z POLSKI**  
OFICJALNY PROFIL FIRMY KLIMOSZ

**KLIMOSZ**

Klimosz.pl  
@klimoszpl

Zadzwoń teraz Lubisz to! Wiadomość

Strona główna Zdjęcia Osoby, które to lubią Filmy Więcej

[www.facebook.com/klimoszpl](http://www.facebook.com/klimoszpl)



# OFERTA KOTŁÓW C.O

## KOTŁY ZASYPOWE



## KOTŁY AUTOMATYCZNE

# KOTŁY ZASYPOWE - KLIMOSZ WALLY

23-67 kW

WYMIENNIK  
ŻELIWNY

GWARANCJA

10  
LAT



WĘGIEL  
KAMIENNY



KOKS



DREWNO



MIAŁ



# KOTŁY ZASYPOWE - KLIMOSZ WALLY

23-67 kW

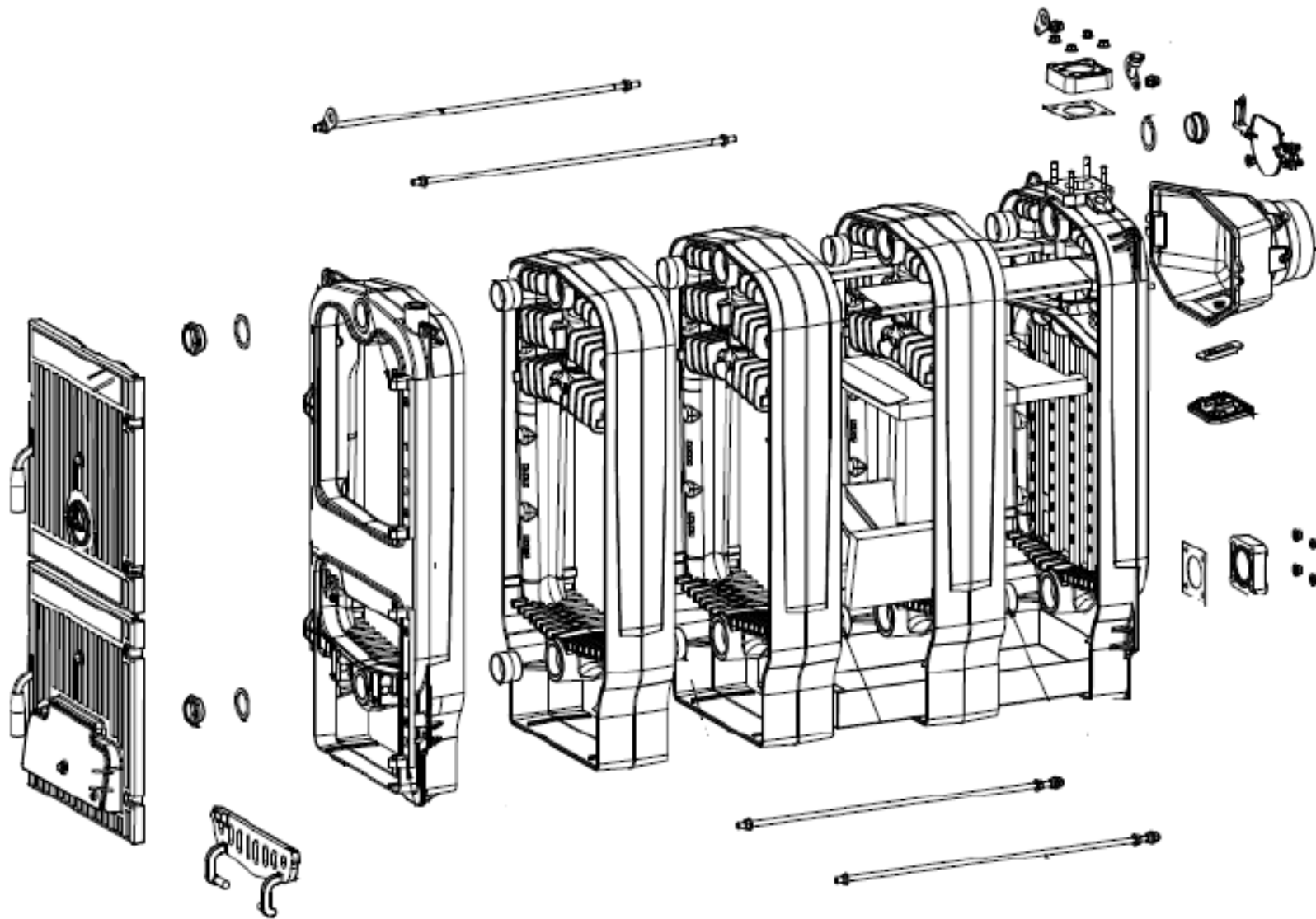

# KOTŁY ZASYPOWE - KLIMOSZ GUCIO

10-25 kW



WĘGIEL  
KAMIENNY



KOKS



DREWNO



MIAŁ



# PAELNIE- OD DOŁU CZY OD GÓRY ?



**PALENIE OD GÓRY**

**PALENIE OD DOŁU**

# ZESTAW PALNIKA AUTOMATYCZNEGO- ZPA

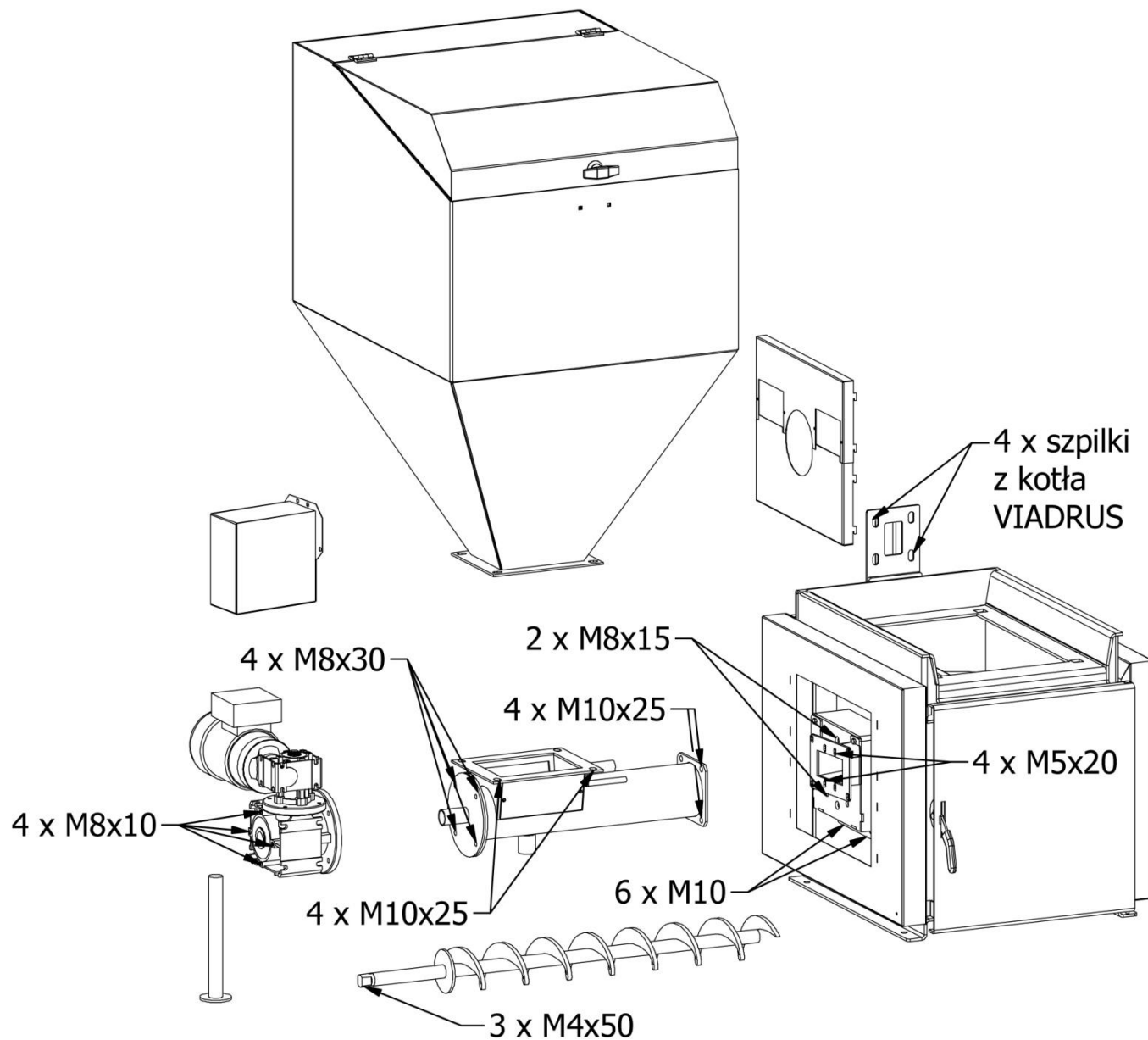



# PALNIK RETORTOWY KLIMOSZ

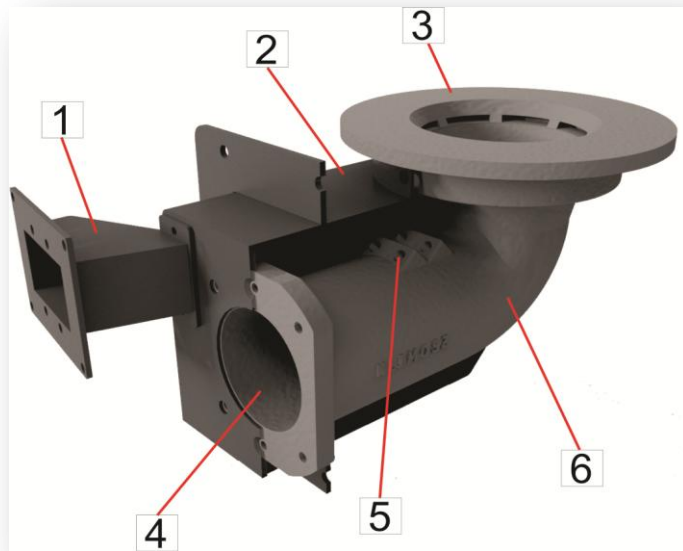

1. *Króciec przyłączeniowy wentylatora;*
2. *Mieszacz powietrza;*
3. *Żeliwny ruszt;*
4. *Kanał podajnika ślimakowego;*
5. *Otwory przeciwdymowe;*
6. *Żeliwne kolano retorty.*

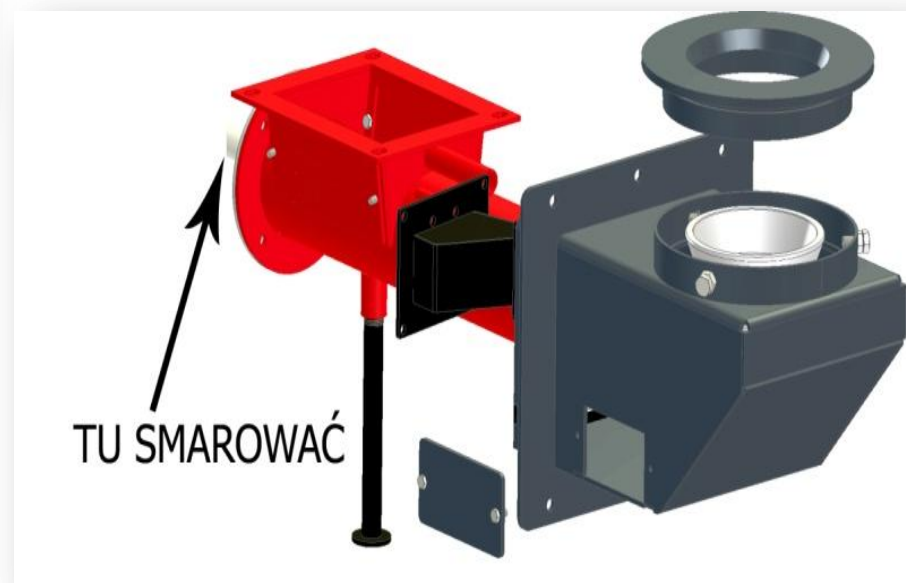

# PALNIK RYNNOWY KLIMOSZ

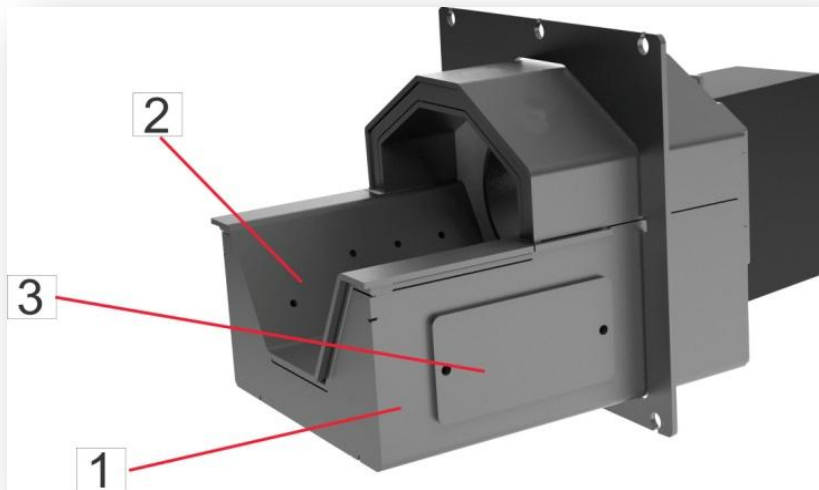

1. *Mieszacz powietrza;*
2. *Żeliwny ruszt paleniska oraz doprowadzenie powietrza pierwotnego (należy zawsze utrzymywać drożność dysz);*
3. *Wyczystka mieszacza.*

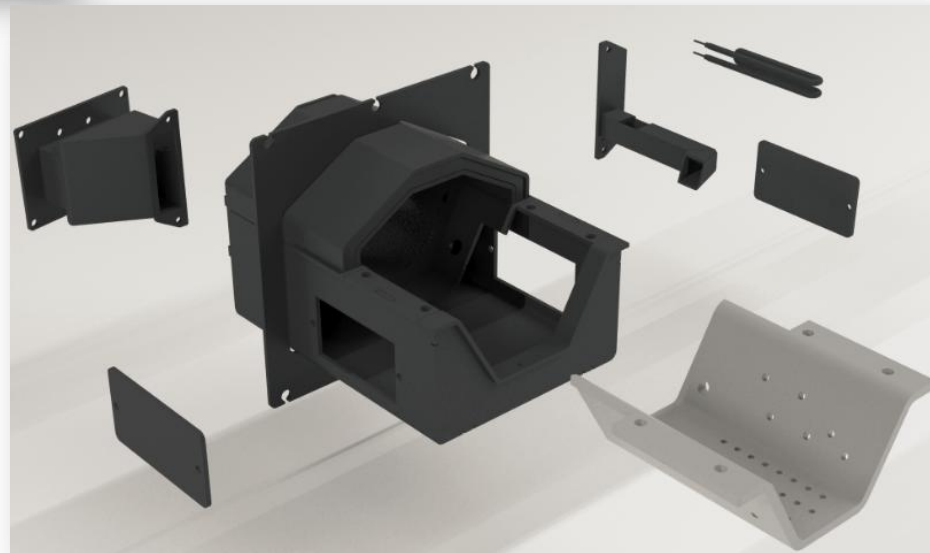

# KOTŁY AUTOMATYCZNE - KLIMOSZ COMBI

15-45 kW



**KLIMOSZ COMBI EKO**

**KLIMOSZ COMBI NG**

GWARANCJA  
**10 LAT**

UDT  
Układ zamknięty  
**4,0** bar



EKO-GROSZEK



PELET



WĘGIEL  
KAMIENNY



DREWNO

# KOTŁY AUTOMATYCZNE - KLIMOSZ MULTICOMBI

20-32 kW

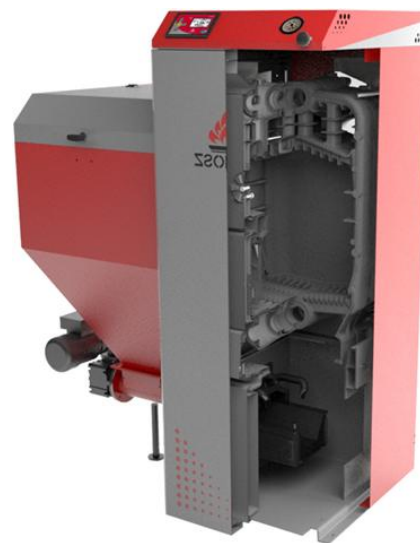

**KLIMOSZ MULTICOMBI EKO**

**KLIMOSZ MULTICOMBI NG**

GWARANCJA  
**10** LAT

UDT  
Układ zamknięty  
**4,0** bal



BIOMASA



WĘGIEL  
BRUNATNY



MIESZANKI  
WĘGLI



EKO  
GROSZEK



PELET



WĘGIEL



DREWNO





# STAL KOTŁOWA

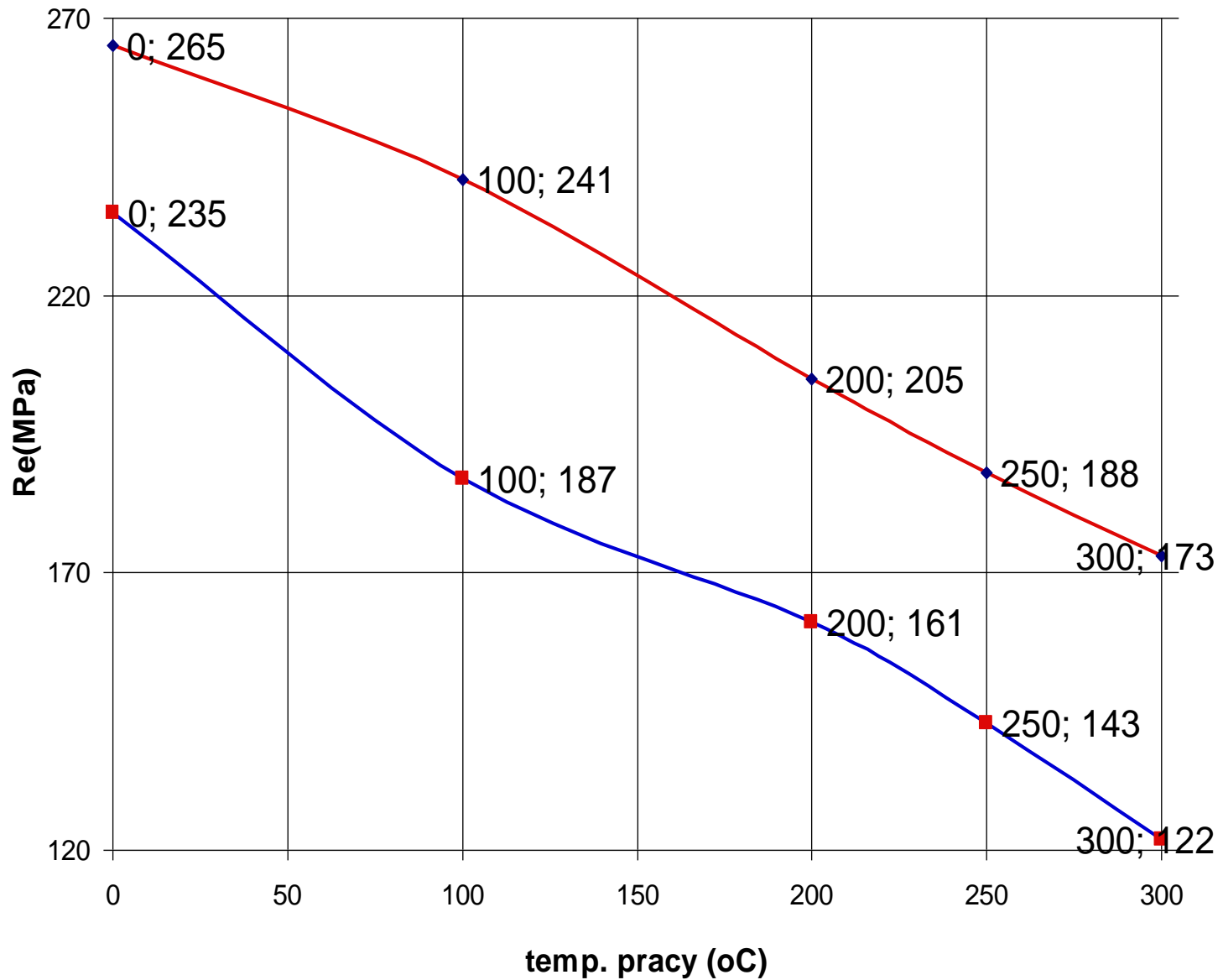

# PATENT FIRMY KLIMOSZ

Konstrukcja kotła umożliwia wylot spalin w pionie lub poziomie poprzez zmianę usytuowania króćca czopucha



chronione wzorem użytkowym w Urzędzie Patentowym

# KOTŁY AUTOMATYCZNE - KLIMOSZ DUO

15-35 kW

15-45 kW



**STAL**  
Zewnętrzny  
**5 mm**

**STAL**  
Zewnętrzny  
**4 mm**



**STAL**  
Wewnętrzny  
**6 mm**

**STAL**  
Zewnętrzny  
**4 mm**

**KLIMOSZ DUO EKO**

**KLIMOSZ DUO NG**

**GWARANCJA**  
**5 LAT**



**EKO GROSZEK**



**WĘGIEL BRUNATNY**



**PELET**



**WĘGIEL**



**DREWNO**



# KOTŁY AUTOMATYCZNE - KLIMOSZ MULTIDUO

15-32 kW



**STAL**  
Zewnętrzny  
**5 mm**

**STAL**  
Zewnętrzny  
**4 mm**



**STAL**  
Wewnętrzny  
**6 mm**

**STAL**  
Zewnętrzny  
**4 mm**

**KLIMOSZ MULTIDUO EKO**

**KLIMOSZ MULTIDUO NG**

**GWARANCJA**  
**5 LAT**



**BIOMASA**



**WĘGIEL  
BRUNATNY**



**MIESZANKI  
WĘGLI**



**EKO  
GROSZEK**



**PELET**



**WĘGIEL**



**DREWNO**



# KOTŁY AUTOMATYCZNE - KLIMOSZ LE

10-40 kW



KLIMOSZ EKO LE



KLIMOSZ LE



EKO  
GROSZEK



WĘGIEL  
BRUNATNY



PELET

# PALNIK PELETOWY KLIMOSZ

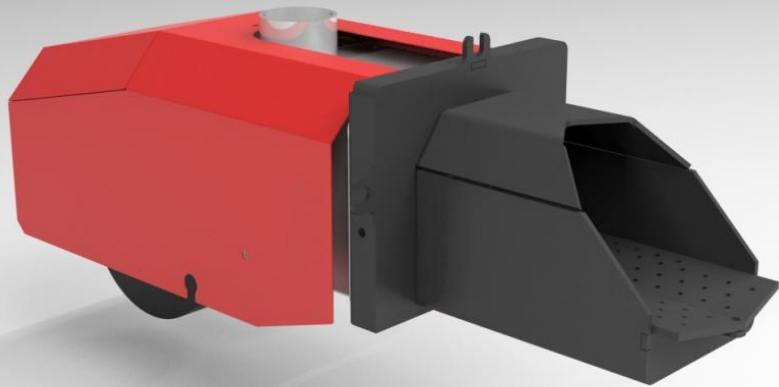

1. *Obudowa palnika;*
2. *Napęd ślimaka;*
3. *Siłownik ciągną rusztu;*
4. *Korpus palnika;*

5. *Wentylator;*
6. *Ruszt;*
7. *Ślimak;*
8. *Ciągną rusztu;*
9. *Grzałka/Zapalarka*

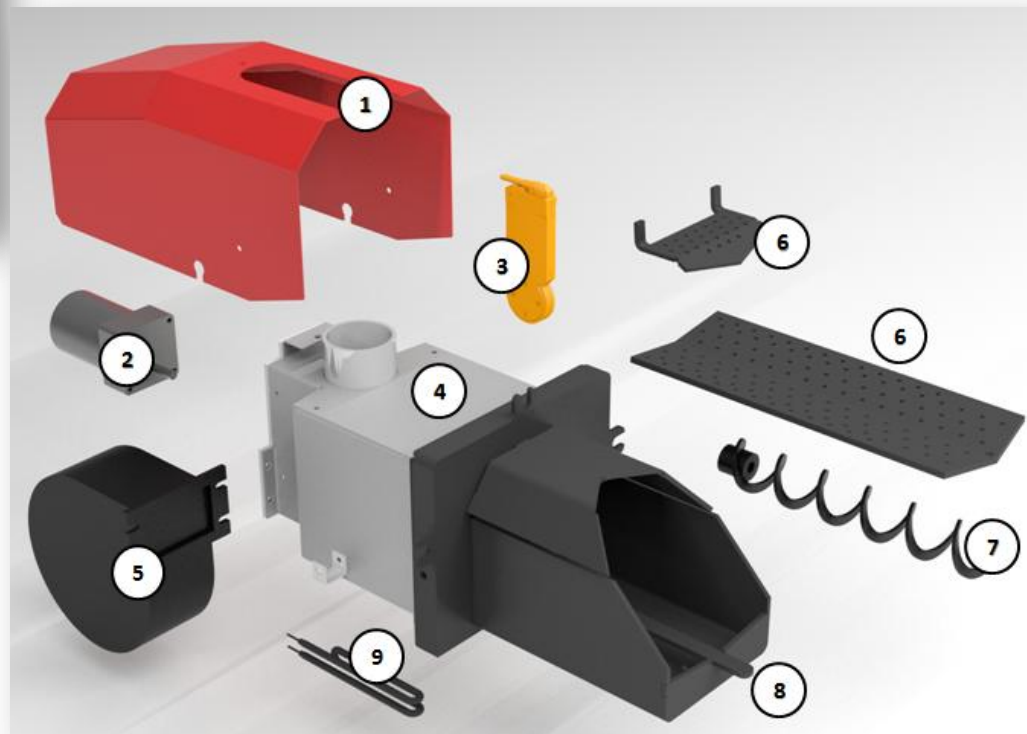

# PALNIK PELETOWY KLIMOSZ

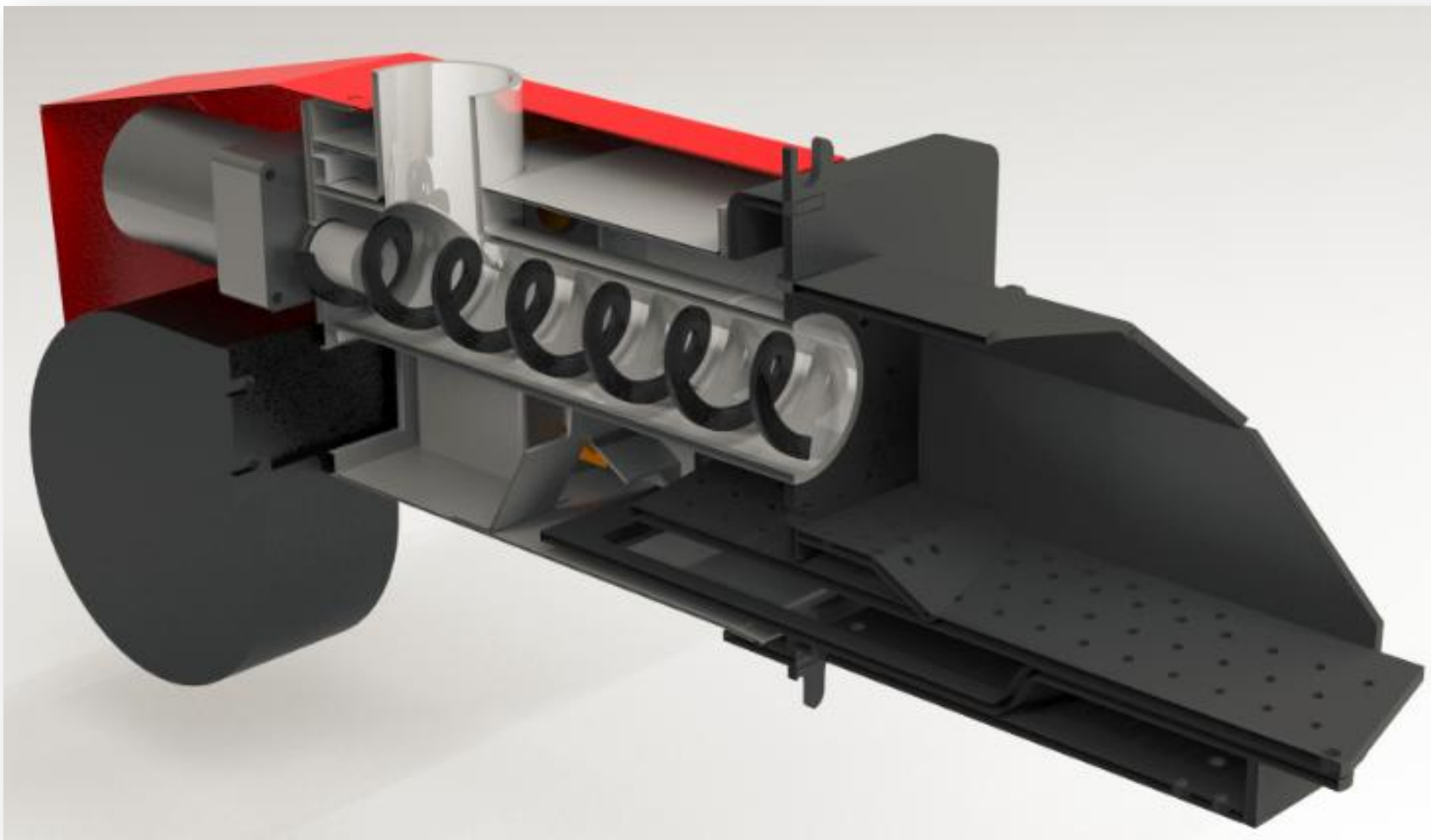

# KOTŁY AUTOMATYCZNE - KLIMOSZ DUOPELET

15-35 kW



**STAL**  
Zewnętrzny  
**5 mm**

**STAL**  
Zewnętrzny  
**4 mm**

**KLIMOSZ DUOPELET EKO**

**GWARANCJA**  
**5 LAT**



**PELET**



**DREWNO**



15-150 kW



**STAL**  
Wewnętrzny  
**6 mm**

**STAL**  
Zewnętrzny  
**4 mm**

**KLIMOSZ DUOPELET NG**



# KOTŁY AUTOMATYCZNE - KLIMOSZ UNIPELET

15-40 kW



GWARANCJA  
**10** LAT

WYMIENNIK  
ŻELIWNY

UDT  
Układ  
zamknięty  
**4,0** bar



PELET



# KOTŁY AUTOMATYCZNE PRZEMYSŁOWE KLIMOSZ DUO INDUSTRIAL NG

50-150 kW



GWARANCJA  
**5** LAT

**STAL**  
Wewnętrzny  
**6** mm

**STAL**  
Zewnętrzny  
**5** mm



EKO-GROSZEK



PELET



WĘGIEL  
KAMIENNY



DREWNO

# KOTŁY AUTOMATYCZNE PRZEMYSŁOWE KLIMOSZ MAXI

100-200 kW

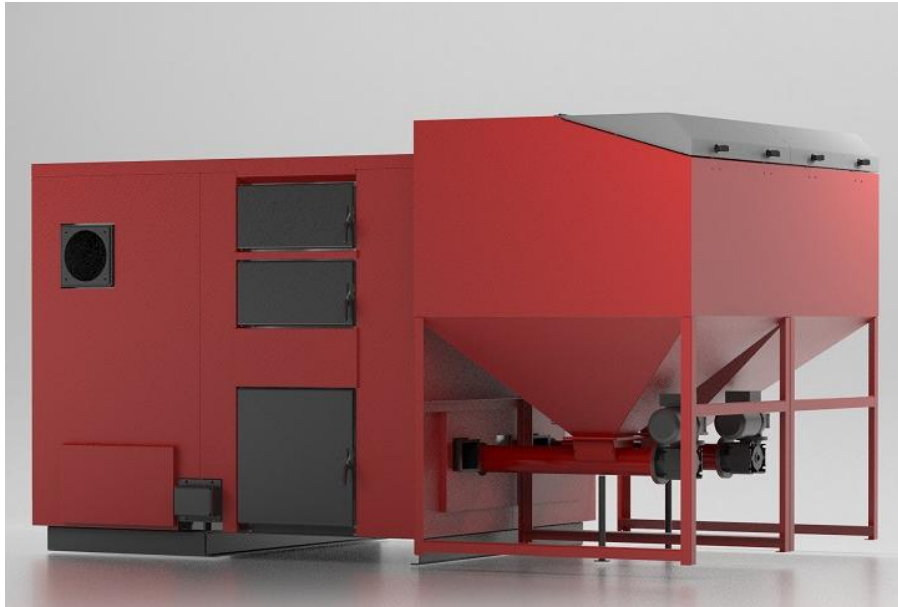

**STAL**  
Zewnętrzny  
**5 mm**

**STAL**  
Wewnętrzny  
**6 mm**



**EKO-GROSZEK PELET**

# ZAWÓR CZTERODROGOWY

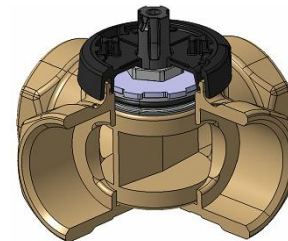
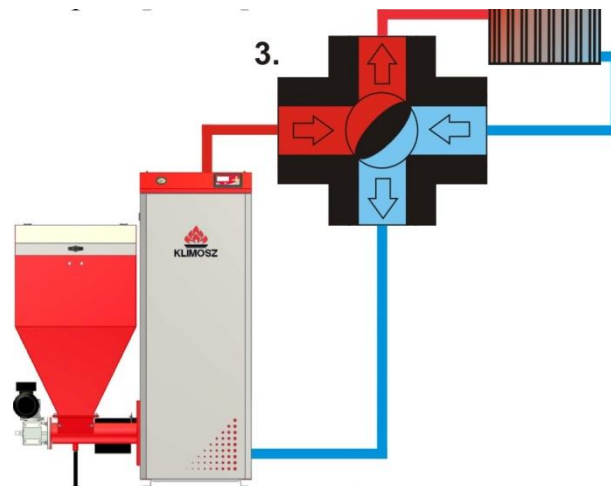
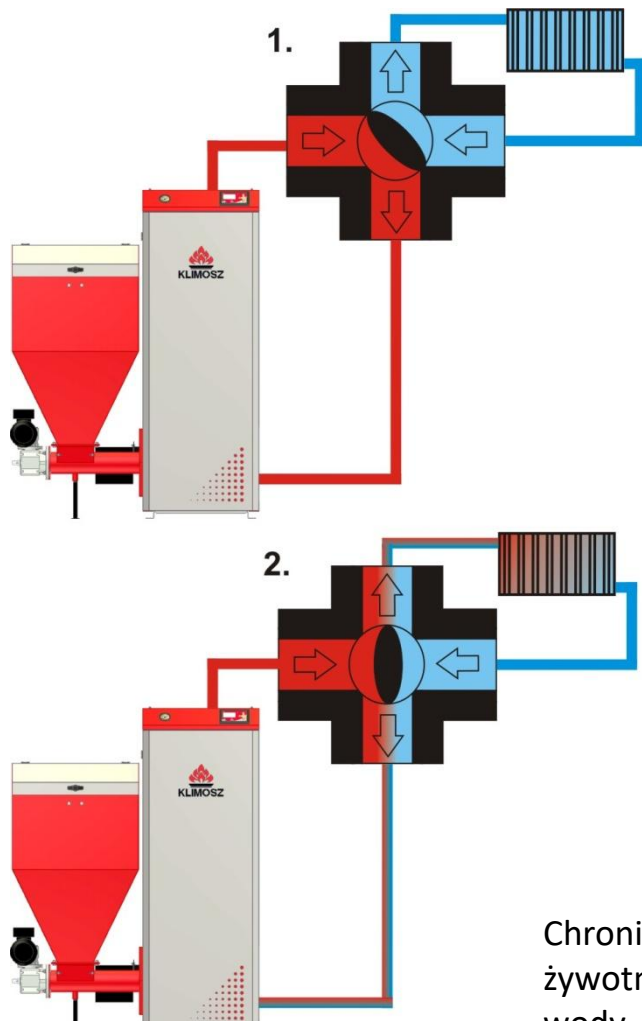

Chroni kocioł przed niskotemperaturową korozją, co znacznie przedłuża jego żywotność. Minimalizuje różnicę temperatury wody wyjściowej z kotła względem wody powrotnej pozwalając na uniknięcie punktu rosy i utrzymanie w kotle temperatury optymalnej dla jego żywotności.



# SCHEMATY PODŁĄCZENIA DO INSTALACJI

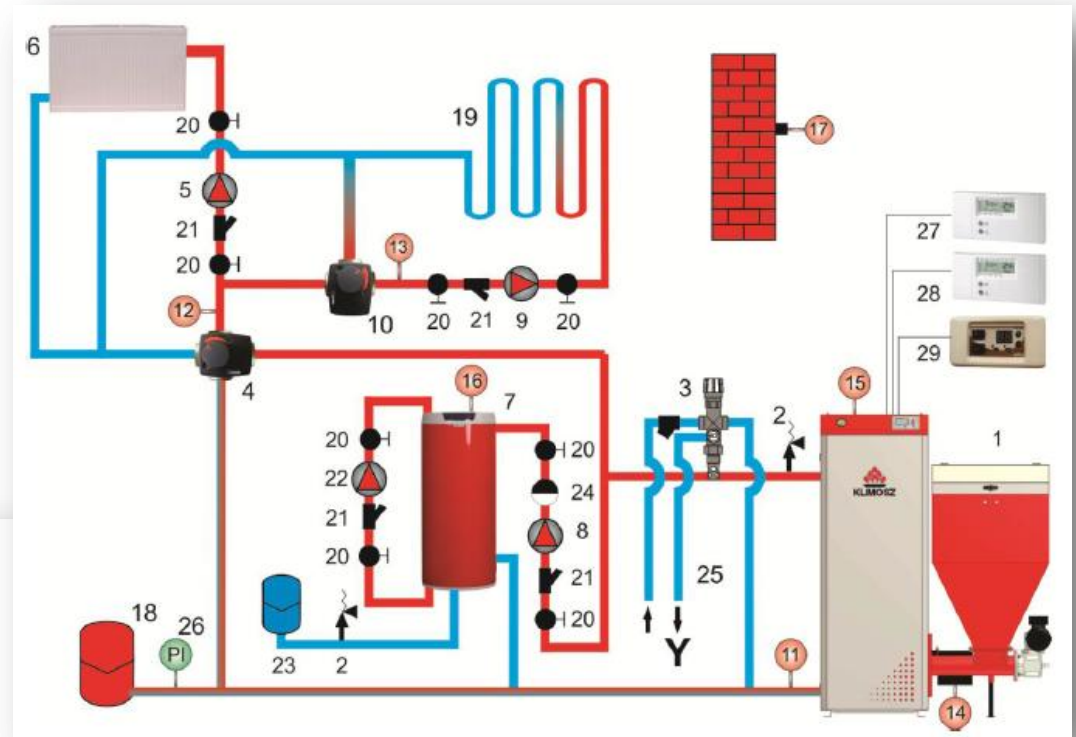
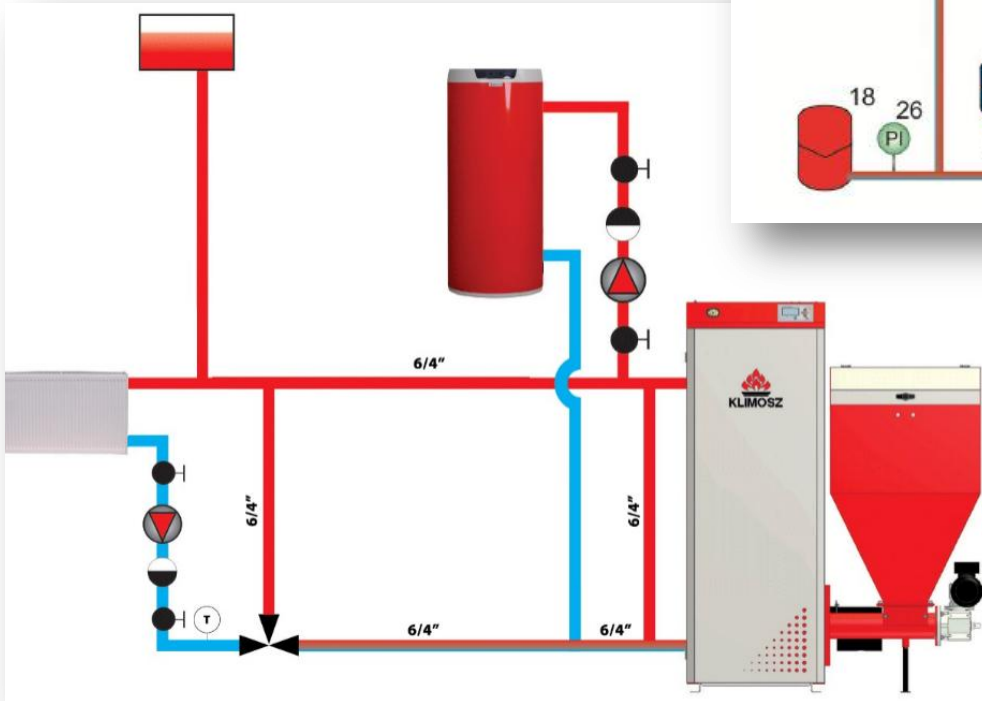



# REGULATOR KLIMOSZ KOMFORT

## Sterowanie:

Sterowanie pracą kotła przez internet

WiFi



Gniazdo USB do aktualizacji softu



- Pompa CO1
- Pompa CO2
- Pompa CWU
- Zawór czterodrogowy
- Strefy czasowe
- Praca automatyczna
- Praca ręczna
- Regulator pokojowy 1 oraz 2
- Wi – Fi
- Krzywe grzewcze
- Tryby grzewcze

# REGULATOR KLIMOSZ EcoControl

## Sterowanie:

- Pompa CO
- Pompa CWU
- Zawór czterodrogowy
- Strefy czasowe
- Praca automatyczna
- Praca ręczna
- Regulator pokojowy



# ZALETY KOTŁÓW KLIMOSZ

## KOTŁY ŻELIWNE

- **Trwałość na długie lata;**
- **Układ zamknięty do 4bar;**
- **Gwarancja 10 lat;**
- **Modyfikacja kotła zasypowego na kocioł automatyczny;**
- **Niski koszt eksploatacji;**
- **Prosta rozbudowa kotła o kolejne człony lub jego wymiana;**
- **Możliwość wymiany każdego elementu, drzwiczek, czopucha, itp.;**
- **Niski koszt podczas wymiany uszkodzonego członu, wykluczamy zakup nowego kotła.**

## KOTŁY STALOWE

- **Wymiennik ze stali kotłowej P265GH grubości 4 lub 5mm blacha zewnętrzna, 6-8mm blacha wewnętrzna;**
- **Możliwość wyprowadzenia czopucha w górę lub poziomo;**
- **Palnik retortowy o małym kącie gięcia kolana retorty;**
- **Przyłącze wodne z lewej/prawej strony**
- **5 klasa emisji spalin, EcoDesign;**
- **Niechłodzony ruszt paleniska;**
- **Układ zamknięty do 2.0 bar;**
- **5 Lat gwarancji.**

# SPALANIE



**Dziękuję za uwagę ;)**